

PMF
DMR
F / SERIE



(PMF) PRENSA DE MASSA

PIE-TART PRESS / PRENSA DE TARTALETAS / FONCEUSE À TARTES / TEIGFORMMASCHINE

(DMR) DIVISORA DE MASSA EM ROLO

DOUGH ROLL DIVIDER / DIVISORA DE MASA EN ROLO / DIVISEUSE DE PÂTE EN ROULEAU /
TEIGROLLENSCHNEIDER

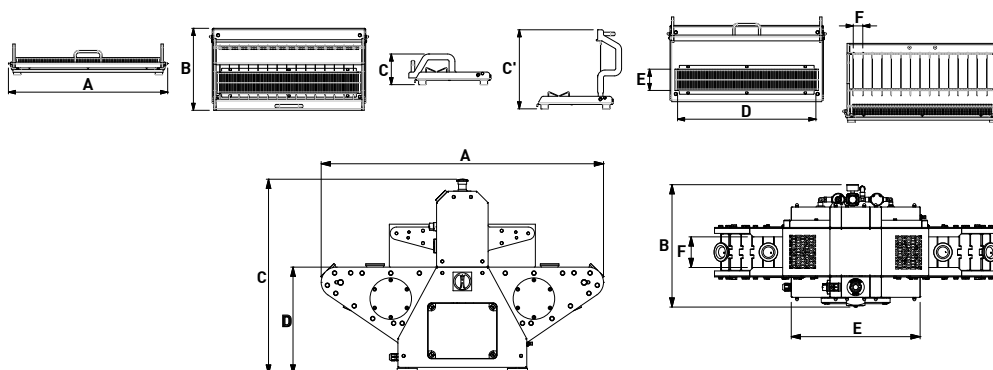

[inox]

CC_023-11

PMF125

PRODUÇÃO (m/h)-(yd/h)

Production / Producción / Produktion / Produktion

1900

DIÂMETRO EXTERIOR DA FORMA (mm)-(in)

Max. exterior die diameter / Diámetro máx. exterior del molde / Diamètre max. ext. du moule / Max. Aussendurchmesser der Form

MIN. 50 (1 15/16)
MÁX. 125 (4 15/16) | *126-145 (4 15/16 - 5 11/16)

TEMPERATURA MOLDE SUPERIOR (°C)-(°F)

Upper mould temperature / Temperatura molde wuperior / Temperature de la presse superior / Temperatur der oberen Form

MIN. 30 (86) MÁX. 60 (140)
OFF Temp. ambiente / Room temp. / Temp. amb. / Temp. amb. / Raumtemperatur

POTÊNCIA (kW)-(hp)

Power / Potencia / Puissance / Leistung

230V-1ph-50/60Hz

0,3 (0,2)

PRESSÃO MÁX. AR (bar)

Max. air pression / Presión max. aire / Pression d'air max. / Max. Luftdruck

8

** COMPRESSOR - CAPACIDADE DEPÓSITO AR (l)

** Air pump - Tanks capacity air / ** Compresor - Capacidad del depósito aire / ** Compresseur - Capacité du réservoir air / ** Kompressor - Kapazität Luft

MIN. 150

CONSUMO MÉDIO AR (l/min)

Average consumption air / Consumo medio aire / Consommation d'air moyenne / Durchschnittsverbrauch Luft

120

PESO LÍQUIDO (kg)-(lb)

Net weight / Peso neto / Poids net / Nettogewicht

62 (136,69)

A 986 (38 13/16)

B 427 (16 13/16)

C 677 (26 5/8)

D 374 (14 3/4)

E 450 (17 11/16)

F 100 (3 15/16)

DIMENSÕES (mm)-(in)

Dimensions / Dimensiones / Dimensions / Dimensionen

CC_023-11

DMR5xx

CAPACIDADE (mm)-(in)

Capacity / Capacidad / Capacité / Kapazität

500 (19 11/16)

*** PEÇAS (mm)-(in)

Pieces / Piezas / Pièces / Stücke

10 (3/8) | 15 (9/16) | 20 (13/16) | 25 (1) | 30 (1 3/16) | 35 (1 3/8) | 40 (1 9/16)

PESO LÍQUIDO (kg)-(lb)

Net Weight / Peso Neto / Poids Net / Nettogewicht

MÁX..

6 (13,23)

DIMENSÕES (mm)-(in)

Dimensions / Dimensiones / Dimensions / Dimensionen

A 550 (21 5/8) B 285 (11 1/4) C 105 (4 1/8) C' 275 (10 13/16) D 475 (18 11/16) E 75 (2 15/16)
F 10 (3/8) | 15 (9/16) | 20 (13/16) | 25 (1) | 30 (1 3/16) | 35 (1 3/8) | 40 (1 9/16)

* Sob consulta / By request / Bajo consulta / Sur demande / Nach Anfrage; ** Compressor (não fornecido) isento de óleo ou lubrificado com óleo alimentar / Air pump (not supplied), no need of oil or lubricated with edible oil / Compresor (N/D) sin necesidad de aceite o lubricado con aceite alimentario / Compresseur (Non Fourni) n'a pas besoin d'huile ou de lubrification avec de l'huile alimentaire / Ölfreier Kompressor (wird nicht mit der Maschine geliefert); Outras tensões de alimentação: sob consulta / Other slice thicknesses (multiples of 5mm (3/16in) with minimum thicknesses of 10mm): by request / Otros espesores de corte (múltiplos de 5mm (3/16in) con espesor mínimo de 10mm): bajo consulta / Autres épaisseurs de coupe (multiples de 5 mm (3/16in) avec une épaisseur minimale de 10 mm) : sur demande / Andere Schnittdicken (Vielfache von 5mm (3/16in) mit einer minimale Dicke von 10mm): auf Anfrage

ferneto.com



COMPETE 2020

PORTUGAL 2020



UNIÃO EUROPEIA
Fundos Europeus Estruturais
e de Investimento

Innovation with Passion
FERNETO GROUP

A informação contida neste catálogo pode conter erros tipográficos ou fotográficos, ser alterada sem aviso prévio e carece de confirmação por parte da empresa Ferneto S.A. / The information contained in this catalogue may contain typing or photographic errors and may be altered without prior warning. It lacks confirmation by the company Ferneto S.A. / La información contenida en este catálogo puede contener errores tipográficos o fotográficos, se podrá modificar sin previo aviso y carece de confirmación de la empresa Ferneto S.A. / Les informations figurant dans ce catalogue sont susceptibles de contenir des erreurs typographiques ou photographiques, elles pourront être modifiées sans préavis et elles n'ont pas été confirmées par l'entreprise Ferneto S.A. / Die in diesem Katalog enthaltenen Informationen können typographische oder fotografische Fehler beinhalten, ohne vorherige Ankündigung geändert werden und bedürfen noch der Bestätigung durch das Unternehmen Ferneto S.A.